

入 学 者 選 抜 試 験 問 題

国 語

実施 平成二十八年二月十日(水)(一般1回目)

注 意 事 項

- 一 監督者の合図があるまで問題冊子を開かないでください。
- 二 解答用紙は問題冊子の間にはさんであります。
- 三 試験時間は五十分です。
- 四 解答は、全て解答用紙に記入してください。
- 五 問題冊子も回収しますので、科・コース・受験番号・氏名を記入してください。
- 六 問題は□から□までで、一ページから八ページに印刷してあります。
- 七 答えに字数制限がある場合は、句読点や記号もそれぞれ一字と数えてください。

() 科 () コース 受験番号 () 氏名 ()

□ 次の一線部の漢字をひらがなに、カタカナを漢字に直しなさい。

- ① 学会に波紋を投ずる。
- ② 勇敢な行動をたたえる。
- ③ 輪郭をくつきりと描く。
- ④ 哀調を帯びた旋律。
- ⑤ 満面に喜悦の色を浮かべる。
- ⑥ セツパクした雰囲気になる。
- ⑦ 都会のザットウの中を歩く。
- ⑧ 勝利を祝してカンパイする。
- ⑨ ジヨバンは互角の戦いだつた。
- ⑩ もうコヨミの上では春だ。

□ 次の問に答えなさい。

問一 次の文章の―線部A、B、Cの品詞として正しいものを、後の語群から選び記号で答えなさい。

友人の描いた絵が、^A白い壁に飾られていた。^B
^C

語群 ア 名詞 イ 連体詞
ウ 動詞 エ 形容詞
オ 助詞

問二 次の文章の―線部の活用の種類として正しいものを、後の語群から選び記号で答えなさい。

書店で書籍を注文した。

語群 ア サ行下一段活用
イ タ行上一段活用
ウ サ行変格活用
エ タ行五段活用

問三 「こつこつと努力を積み重ねる」という意味を持つ四字熟語を、次の中から選び記号で答えなさい。

ア 粒粒辛苦
イ 千載一遇
ウ 意気揚揚
エ 勇猛果敢

問四 「() 車に乗る」「() が軽い」「() が堅い」の()にはすべて同じ漢字一字が入る。当てはまる漢字一字を答え、慣用句を完成させなさい。

問五 「泣く子と地頭には勝てぬ」の意味を、次の中から一つ選び記号で答えなさい。

ア どんな人でも、たびたびだと怒り出す。
イ 中途半端でどちらの役にも立たない。
ウ 道理だけでは勝てないこともある。
エ そういつも同じようにうまいことはない。

問六 「言う」を謙譲語に直しなさい。

問七 『枕草子』の作者名を、漢字四字で正しく答えなさい。

問八 宮沢賢治の作品を、次の中から一つ選び記号で答えなさい。

ア 『一握の砂』
イ 『蜘蛛の糸』
ウ 『セロ弾きのゴーシュ』
エ 『吾輩は猫である』

③ 次の文章を読み、後の問に答えなさい。

《あらすじ》

中学校への進学のため故郷である伊豆湯ヶ島を離れた洪作は、年末に久しぶりに帰郷した。共同浴場へ向かう途中、小学校の同級生山下春助が雑貨屋の前に立っているのを見かけ、声を掛けたが、山下は返事をせず店に入ってしまった。

洪作は店の中には行って行った。雑貨屋の主人が、

「洪作さんか、よく来たな」

と言ったが、その方へは頭を下げただけで、洪作は山下の方へ近寄っていった。

「春さん」

洪作は大きな声で名を呼んだ。すると、山下春助はちらつと視線を投げて寄越したが、それははっきりと拒否の意志を持った冷たいものだった。山下は店から往来へ出た。洪作もすぐ往来へ出て、山下春助の前へ廻った。

「どうしたんだ、春さん」

①、山下春助は初めて洪作の方へまっすぐに顔を上げた。

「君、何か誤解してるんじゃないか。どうしたんだ？」

また洪作は言った。

「俺、洪ちゃんなどと口をきく身分じゃないよ。お前は中学生だろう。中学を出たら、もつと上の学校へ行くだろう。(中略)俺、日雇だよ。日雇でまきを割ってるんだ」

山下春助は言った。

「いいじゃないか、まきを割っていたって」

「口ではそう言うだろう。だが、心の中では違ったことを考えてるだろう。俺には、よくわかるよ。お前、あわれんで、俺に話しかけて来たんだよ。そうでなかったら、俺になど話しかけて来る必要は

ないだろう。なんにも用事はないじゃないか。な、そうだろう。なんの用事があるんだ。あつたら、言ってみな」

洪作は半ば②として山下春助の顔を見守っていた。洪作はどのように気難しい精神にぶつかつたのは初めてのことだった。(a) 洪作は何か言いたかったが、すぐにはどのような言葉を口から出していいか見当がつかなかった。(b)

「俺、――」

洪作が言いかけた時、山下春助は洪作の方に背を向けて歩き始めていた。(c) 仕事着の肩が破れており、いかにも寒そうだった。

(d)

洪作はもう一度山下春助の前へ廻った。(e)

「俺、君と本当に話したかつたんだ。亀ちゃんのことや、茂作さんのことや、高三郎のことや――俺、みんながどうしているか知らないんだ。それで、みんなのことを、君から訊こうと思ったんだ」

洪作は言った。

「ふん」

山下春助は厭な笑い方をして、

「みんなのことを聞いて、どうするんだ。威張りたいのか。中学へ一番ではいったということをひけらかしたいのか」

山下は言った。

「そんなことがあるもんか」

「嘘を言え、ちゃんとお前の顔に書いてあるよ。お前、沼津で亀ちゃんに会つたらう。亀ちゃんが声をかけたら、お前、知らん顔をして向うを向いたそうじゃないか。亀ちゃん、憤っていたぞ。亀ちゃんではなくて、俺だとしても同じだろう。お前は沼津や三島では俺たちと口をきくのは厭なんだ。湯ヶ島へ来た時だけ、威張るために声をかけてくるんだ。そんなてに③かい」

山下春助は言った。山下の眼はいまやはっきりと敵意に燃えて、憎々しげに洪作を睨みつけていた。

「俺、沼津で亀ちゃんになど会つたことはない」

洪作は言った。実際に浅井亀吉という同級生に会った記憶もなければ、まして話しかけられたような覚えもなかった。

「嘘を言え」

「嘘なもんか」

「お前、下駄を履いて、靴を手に持って、二、三人の中学生と御成橋の傍を歩いていたらそうじゃないか」

山下春助は言って、いかにもどうだ！というように、

「下駄を履いて、靴を持って歩いたことはないか？」

「ある」

「それみる」

「だけど、俺——」

洪作は言いかけて、口を噤んだ。確かに靴を修繕するために、それを手に持って、下駄を履いて、御成橋を渡ったことはあった。あの時、こちらは気付かなかったが、浅井亀吉はどこかの店にでもはいついていて、そこから声を掛けて寄越したのであるうか。そうした浅井亀吉に自分は気付かなかったのであろうか。そうしか

「俺、——」

洪作が言った時、山下春助は冷たく洪作を見返すと、傲然と寒そうなる肩を張って歩き出した。洪作はもう山下を追わなかった。そこに黙って立っていた。このように、ひとから誤解を受けたことは、洪作にとって初めての経験だった。救いのない気持が洪作をいつまでも、そこに棒立ちにさせていた。(中略)

ひとから大きな誤解を受けたことは初めてのことであった。しかも、その誤解は自分の知らないうちに自分を取り巻いていたのである。しかも救われないのは、その誤解を解くことが頗る厄介であるということであった。山下春助さえあんなに憤っているくらいだから、他の友達もみんな自分にいい感情は持っていないに違いなかった。そう思うとやりきれなかった。

(井上靖『夏草冬濤』上 新潮社より)

注1 亀ちゃんのことや、茂作さんのことや、高三郎のこと

すべて洪作の故郷である湯ヶ島の友人・知人。

注2 御成橋 沼津にある橋の名前。

注3 傲然 偉そうに人を見くだすさま。

問一 | 線部A「それ」はどのようなことを指すか。文中の言葉を用い、十五字以上二十字以内の一文で答えなさい。文末は「視線。」で結ぶこと。

問二 | 線部B「拒否の意志」を言い換えた漢字二字の言葉を文中より探し、抜き出して答えなさい。

問三 | 線部C「往来」の意味として正しいものを、次の中から一つ選び記号で答えなさい。

- ア 交際 イ 土間
ウ 道路 エ 裏庭

問四 | ① に当てはまる接続詞として適当なものを、次の中から一つ選び記号で答えなさい。

- ア すると イ しかし
ウ または エ だから

問五 ② に当てはまる言葉として適当なものを、次の中から一つ選び記号で答えなさい。

- ア 呆然 イ 悠然
ウ 超然 エ 憤然

問六 次の文章は本文のどこに入るか。(a)～(e)より当てはまる箇所を探し、記号で答えなさい。

ただ妙みょうに物悲しかった。

問七 ③ に当てはまる言葉を、一語で答えなさい。

問八 |線部D「そこに黙って立っていた」とあるが、なぜか。説明として最も適当なものを、次の中から選び記号で答えなさい。

- ア 山下が肩が破れた仕事着を着て、それでも肩を張って歩いていることを尊敬したから。
イ 何度も誤解だと説明しているのに、山下が自分を信じないことにいらだったから。
ウ 故郷の友人を密かに軽く思っていたことを、山下にとつくに見抜かれていたから。
エ 自分の知らないうちに生まれていた誤解を、解くことは非常に難しいと思ったから。

問九 |線部E「誤解」の内容に当てはまらないものを、次の中から一つ選び記号で答えなさい。

- ア 中学へ一番で入学したことを、洪作がみんなに威張りたいたいこと。
イ 洪作が下駄を履いて、靴を持って沼津の御成橋の傍を歩いていたこと。
ウ 沼津や三島では、洪作が故郷の友達と話をしたくないということ。
エ 洪作が沼津で亀吉に声をかけられ、知らん顔をして向うを向いたこと。

④ 次の文章を読み、後の問に答えなさい。

数年前のことになるが、私は米国人の言語学者T氏と東京で親しくなった。彼はもともとはアメリカ・インディアン^{インディアン}の言語を専門に研究していたが、終戦後の日本に、軍人として駐留していたこともあって、最近では日本語の歴史や方言にも興味を示しはじめ、遂に奥さんと三人の娘をつれて東京にやって来たのである。奥さんはイタリア系の人で、小学校の先生をしている。

彼は古い日本家屋を一軒借り、畳に座蒲団^{ざぶとん}、冬は炬燵^{こたつ}に懐炉^{かいろう}、そして三人の娘を日本の学校に入れるという、一家あげての見事な日本式生活への適応ぶりだった。

或る日、アメリカの学者の習慣として、彼は多くの言語学関係の友人知人を、家に招待した。まずイタリア風のイカのおつまみなどで、カクテルを済ませた後、別室で夕飯ということになった。一同が座につくと、テーブルには、肉料理やサラダなどが並べられ、面白いことに、白い御飯が日本のドンブリに盛りつけて出されたのである。

畳の上に座っていること、白い御飯であること、T氏たちが①を実行していることなどが重なり合って、一瞬私は、この御飯を主食にして、おかずを併せて食べるのだという風に思ったらしい。目の前の肉の皿を取上げて、隣の人に廻^{まわ}そうとしかけた時、私はT夫人が、かすかにとまどったような気配を感じた。

A間違ったかなと思った私は、御飯は肉と一緒に食べるのか、それとも御飯だけで食べるのかと尋ねると、夫人は笑いながら、先ず御飯を食べて下さいと言う。

私はその時、はつと気が付いた。この御飯は、イタリア料理では、マカロニやスパゲッティと同じく、スープに相当する部分なのだ。Cはたして、それは油と香辛料で料理した、一種のピラフのようなものだった。

食事というものは、いろいろな条件に制約された、文化という構

造体の重要な部分である。何をいつ食べるか、それをどう食べるか、食べていけないものは何かといったことに関して、どの国の食事にも、さまざまな制限や規則が習慣として存在する。

カトリック教徒は金曜日には獣肉を食べないし、イスラム教徒は、豚肉を不浄なものとして決して食べないというようなことは、誰でも知っている有名な事実であろう。

②このように、何かを食べてはいけないという明示的な規則は、外国人にも比較的判りやすい。ところが自分の国の食物と同じものが、外国の食事の中にありながら、その食物と他の食物との関係が、自国の食事の場合と違うという、つまり同一の食物の食事全体における価値が、文化によって異なる^{ことな}ときに、難かしい問題がおきるのである。

白い米の飯は、日本食の場合には、食事の始めから終わりまで食べられる。というよりは、米飯だけを集中的に食べることは、むしろいけないこととされている。おかずから御飯、御飯からお汁と、あちこち飛び廻らなければ、行儀が良いとは言えないのである。

そこで米の飯と他の食物との、日本食における関係は、並列的・同時的であると言えよう。お汁に始まり、香^{かう}の物に至るまで、米を食べてよいのである。

ところが、食事の一段階^ごごとに、一品ずつの食物を片付けていく、通時的展開方式の性格の強い食事文化もある。西洋諸国ではこの傾向が強く、イタリアの食事も例外ではない。ここでは麵^{めん}類や米の料理などは、ミネストラと称して、本格的な肉料理が始まる前に、済ませてしまうのだ。

私がドンブリに盛られた白い御飯を見て、おかずも一緒に食べようと思った失敗は、日本の食事文化に存在する或る項目を、別の食事文化の中に見出したため、これを自分の文化に内在する構造に従って位置づけ、日本の価値を与えようとしたことが原因なのであった。

文化の単位をなしている個々の項目(事物や行動)というものは、

一つ一つが、他の項目から独立した、それ自体で完結した存在ではなく、他のさまざまな項目との間で、一種の引張り合い、押し合いの対立をしながら、③に価値が決っていくものなのである。

自分の文化にある文化項目（たとえば或る種の食物）が、他の文化の中に見出されたからといって、直ちにそれを同じものだと考えることが誤りなのは、その項目に価値（意味）を与える全体の構造が、多くの場合違っているからである。

（鈴木孝夫『ことばと文化』岩波書店より）

問一 この文章の小見出しとして適当なものを、次の中から一つ選び記号で答えなさい。

- ア 共時的展開と通時的展開
- イ 自己中心語としての親族名称
- ウ 自称詞とは 他称詞とは
- エ 役割の固定化と一元化

問二 この文章の中に、倒置法が用いられている箇所がある。その箇所を含む段落の、初めの五字を抜き出して答えなさい。

問三 ①に当てはまる言葉を、文中より五字で探し抜き出して答えなさい。

問四 |線部A「間違ったかな」とあるが、筆者はどのような失敗をしたのか。文中より三十五字以上四十字以内で探し、初めと終わりの三字をそれぞれ抜き出して答えなさい。

問五 |線部B「スープに相当する」とあるが、スープとはこの場合どのようなものを指すのか。文中の言葉を用い、二十字以上二十五字以内の一文で答えなさい。「前」を必ず用いること。

問六 |線部C「はたして」のこの場合の意味として正しいものを、次の中から一つ選び記号で答えなさい。

- ア いったい
- イ 案の定
- ウ ようやく
- エ 予想外にも

問七 |線部D「それ」が指すものを、文中の言葉を用い、二十字以上二十五字以内の一文で答えなさい。「日本」で書き出すこと。

問八 ②に当てはまる言葉として適当なものを、次の中から一つ選び記号で答えなさい。

- ア しかし
- イ および
- ウ いわば
- エ そこで

問九 ー線部E「日本的な価値」とはどのようなことか。説明した
ものとして適当なものを、次の中から一つ選び記号で答えな
さい。

ア イタリアでは、御飯に必ず香辛料などで味をつけて食べる
ということ。

イ 白い御飯は、日本食の場合食事中ずっと食べていてよいとい
うこと。

ウ 日本食において、白い御飯と他の食物との関係は通時的展開
方式だということ。

エ 日本食の場合、白い御飯は肉料理の後に食べなくてはならな
いということ。

問十 ③ に当てはまる言葉として適当なものを、次の中から
一つ選び記号で答えなさい。

ア 能動的
イ 段階的
ウ 徹底的
エ 相対的

入学者選抜試験問題

英 語

実施 平成28年2月10日（水）（一般1回目）

注 意 事 項

- 1 監督者の合図があるまで問題冊子を開かないでください。
- 2 解答用紙は問題冊子の間にはさんであります。
- 3 試験時間は50分です。
- 4 解答は、全て解答用紙に記入してください。
- 5 問題冊子も回収しますので、科・コース・受験番号・氏名を記入してください。
- 6 問題は①から⑦までで、1ページから4ページに印刷してあります。
- 7 設問1はリスニングテストになります。
リスニングテストは、試験の一番初めに実施します。

_____科 _____コース 受験番号 _____ 氏名 _____

1 (リスニング問題) 放送で流れる英文を聴いて、質問に対する答えとして最も適切なものを次の中から一つ選び記号で答えなさい。英文は、それぞれ2度読まれます。

- No.1 ア I will go to the zoo.
 イ I think so.
 ウ It's going to be sunny.
- No.2 ア Yes, I have a fever.
 イ No, I'm not a doctor.
 ウ Yes, I'm happy to see you.
- No.3 ア You can get it at the station.
 イ Walk three blocks and turn left.
 ウ Yes, you will get it soon.
- No.4 ア Yes, I will open the window.
 イ Not at all.
 ウ Thanks a lot.
- No.5 ア No, you have to buy it.
 イ Yes. I like it, too.
 ウ Yes, you can.

2 次の文の () 内から最も適切なものを選び答えなさい。

- (1) Look at the girl (who / whose / which) is playing tennis in the park.
(2) He doesn't like dogs, (does / do / doesn't) he?
(3) (What / How / Where) did she get to the station?
(4) (Though / That / If) it was raining heavily, I went out with my dog.
(5) New plant was (find / found / finding) by a Japanese high school student.
(6) He has visited Lake Biwa (just / twice / already).
(7) Mary is looking forward to (watch / watching / watched) the movie.
(8) Which do you like (well / better / best), English or French?

3 次の日本語に合う英文になるように () 内の語句を並べかえなさい。
ただし、文頭に來るべき語も小文字になっています。

- (1) 鐘が鳴るとすぐに、少女達は部屋から走り出ました。
(of / the room / as / rang / the bell / ran / soon / out / as / the girls).
- (2) 私は毎朝公園の周辺を散歩します。
(morning / a walk / every / around / I / take / the park).
- (3) 教室には何人の生徒がいますか。
(many / there / the class / students / are / in / how)?
- (4) 私はそのように大きな動物を見たことはありません。
(seen / a / animal / not / I / such / have / large).
- (5) その花は私の父によって育てられました。
(was / my father / the flower / grown / by).
- (6) 北海道に住んでいるおじさんが私を訪ねてきました。
(in / visited / my uncle / who / Hokkaido / lives / me).
- (7) あなたは外国の切手を集めることに興味はありますか。
(interested / collecting / stamps / you / in / are / foreign)?

4 次の英文を日本語に直しなさい。

- (1) She can play not only tennis but also soccer.
- (2) What kind of fruit do you want to eat for dessert?
- (3) Tell me what to buy for my sister's birthday.
- (4) Can you see the cat walking on the roof?
- (5) Yasuko can swim faster than any other student in her class.
- (6) I took a bath before going to bed last night.
- (7) Most of the mountains in Japan are covered with green.

5 () 内の指示に従って各文を書きかえなさい。

- (1) A stranger spoke to me on my way home. (否定文に)
- (2) There were many parks in this city. (疑問文に)
- (3) I get up at seven every morning. (下線部を tomorrow morning に変えて)
- (4) She must take care of a dog by herself. (文末に when she was a child を加えて)
- (5) The students called their teacher Mr. Green. (下線部を問う疑問文に)
- (6) She went to London and she is not here. (同じ内容を表す現在完了形の文に)
- (7) The dress is very beautiful. Kathy made it for me. (関係代名詞を用いて一つの文に)
- (8) He saw a lot of birds in front of the station. (受動態に)

⑥ 以下の文章は2人の中学生による会話です。読んで、あとの間に答えなさい。

A: Did you enjoy your school trip to Kyoto?

B: _____ ① _____ We stayed in Kyoto for three days.

A: Did you visit any ^{*1}historical buildings?

B: Yes. We went to Kiyomizudera Temple, Byodo-in Temple, and other famous historical buildings in Kyoto.

A: ② Which building in Kyoto do you like best?

B: I like Nijo Castle best. It was ③ (build) by Ieyasu Tokugawa during ^{*2}the Edo period. It is a very beautiful and ^{*3}impressive castle. Do you know Nijo Castle?

A: _____ ④ _____ I like Japanese history and I have read about Nijo Castle.

B: Our bus tour guide told us that Nijo Castle and other historical buildings in Kyoto ⑤ (become) ^{*4}World Heritage Sites in 1994.

A: Really? Are there many World Heritage Sites in Kyoto?

B: There are seventeen. Kiyomizudera Temple and Byodo-in Temple are also World Heritage Sites. Some of them have ^{*5}national treasures.

A: It sounds ⑥ interesting. I want to visit Kyoto to see ⑦ those historical buildings.

B: If you visit Kyoto, you will have a very good time.

A: I think so.

^{*1}historical buildings 歴史的建造物 ^{*2}the Edo period 江戸時代

^{*3}impressive 印象的な ^{*4}World Heritage Site 世界遺産 ^{*5}national treasure 国宝

(1) ①に入る最も適切な文を次の中から一つ選び記号で答えなさい。

ア No, I didn't.

イ Not so often.

ウ Yes, I did.

(2) ②の英文を日本語に直しなさい。

(3) ③ build を適切な形に直しなさい。

(4) ④に入る最も適切な文を次の中から一つ選び記号で答えなさい。

ア Of course.

イ It's a good idea.

ウ Just a moment.

(5) ⑤ become を適切な形に直しなさい。

(6) ⑥ in-ter-est-ing とアクセントの位置が同じ語を次の中から一つ選び記号で答えなさい。

ア par-tic-u-lar

イ com-fort-a-ble

ウ pho-tog-ra-pher

(7) ⑦ those と下線部の発音が同じ語を次の中から一つ選び記号で答えなさい。

ア mouse

イ purse

ウ disease

7 次の英文は日本の高校生 Akiko が書いたものです。読んで、あとの間に答えなさい。

I have a dog named Choco. ① I named him from the color of his body: black and white. He came to my house when he was a baby dog. I liked him very much (②) he was very small and cute. He is three years old now. I feel that he is my little brother.

One sunny day Choco and I were walking in the park. We met a girl and a dog. I said (③) her, "Hello, I'm Akiko and this is Choco. Your dog is pretty. What's the name of your dog?" She answered, "Hello, I'm Mikiyo and her name is Melody." So I asked her *1 the origin of her dog's name.

Then Mikiyo told a story about her dog to me. She is a member of a chorus club. Two years ago her club joined a chorus contest and ④ (win) *2 the first prize. And the day was her birthday. Her father gave a dog to her as a birthday present. He said to her, "You can name her. Please give her a good name." So she named the dog Melody.

I thought that it was a good story. After ⑤ (listen) to her story, I made friends with the girl. And Choco made friends with Melody, too. Choco and Melody were playing together ⑥ () () (). Mikiyo and I enjoyed talking about dogs. ⑦ We promised that we were going to meet again.

*1 the origin 由来 *2 the first prize 優勝

- (1) ①の英文を日本語に直しなさい。
- (2) ②に入る接続詞としてもっとも適切なものを次の中から一つ選び記号で答えなさい。
ア after イ because ウ but
- (3) ③に入る前置詞としてもっとも適切なものを次の中から一つ選び記号で答えなさい。
ア to イ on ウ from
- (4) ④ win を適切な形に直しなさい。
- (5) ⑤ listen を適切な形に直しなさい。
- (6) ⑥の空欄に「しばらくの間」という意味の英語になるように一語ずつ入れなさい。
- (7) ⑦の英文を日本語に直しなさい。
- (8) Mikiyo が彼女の犬を Melody と名付けた理由を説明しなさい。

入学者選抜試験問題

数 学

実施 平成28年2月10日（水）（一般1回目）

注 意 事 項

- 1 監督者の合図があるまで問題冊子を開かないでください。
- 2 解答用紙は問題冊子の間にはさんであります。
- 3 試験時間は50分です。
- 4 解答は、全て解答用紙に記入してください。
- 5 問題冊子も回収しますので、科・コース・受験番号・氏名を記入してください。
- 6 問題は[1]から[4]までで、1ページから4ページに印刷してあります。
- 7 腕時計・携帯電話などで電卓機能があるものは時計として使用できません。
- 8 答えが分数になる場合は、出来るだけ約分をした既約分数で答えてください。

_____科_____コース 受験番号_____ 氏名_____

1 次の問に答えなさい。

〔問1〕 $\{11 \times (7 + 4) - 5\} \times 12$ を計算しなさい。

〔問2〕 $\frac{3}{4} - \frac{7}{10} + 1$ を計算しなさい。

〔問3〕 $3^3 - 3^4 + (-3)^2$ を計算しなさい。

〔問4〕 $\sqrt{2}(\sqrt{6} - \sqrt{8})$ を計算しなさい。

〔問5〕 $A = 3x^2 + 2x - 1$, $B = 2x^2 - 5x - 7$ とした時、
 $2A - 3B$ を計算しなさい。

〔問6〕 $(5x - 4y)(3x + 2y)$ を計算しなさい。

〔問7〕 $(x - 1)^2 - (x + 2)^2$ を計算しなさい。

〔問8〕 $x^2 - 9x + 20$ を因数分解しなさい。

〔問9〕 1次方程式 $4 - 3x = -11 + 7x$ を解きなさい。

〔問10〕 2次方程式 $3x^2 - x - 10 = 0$ の2つの解をA, Bとする時、
 $A^2 + B^2$ を計算しなさい。

2 以下の問に答えなさい。

〔問1〕 連続する3つの自然数がある。最大の数と最小の数の積が中央の数より11大きい。
3つの自然数を小さい順に答えなさい。

〔問2〕 かみ合っている大小2つの歯車AとBがある。それぞれの歯数は、Aは45、
Bは60である。
Aを1分間に4回転させるとBは何回転するか答えなさい。

〔問3〕 50円切手と80円切手を合わせて10枚買ったなら620円になった。
それぞれの切手を何枚買ったか答えなさい。

〔問4〕 下の図は1から9の自然数をマスに入れ、縦、横の各列は足したらそれぞれが15に
なるように並べたものである。A～Eに入る適切な自然数を答えなさい。

1	5	9
A	B	C
?	D	E

3 平面座標上に $y = 2x + 1$ — ア
 $y = -x + 7$ — イ のグラフがある。
 アとイの交点をA, アとy軸の交点をB, イとx軸の交点をC, 原点をO とする。
 以下の問に答えなさい。

〔問1〕 点Aのy座標の値を求めなさい。

〔問2〕 点Cのx座標の値を求めなさい。

〔問3〕 四角形ABOCの面積を求めなさい。

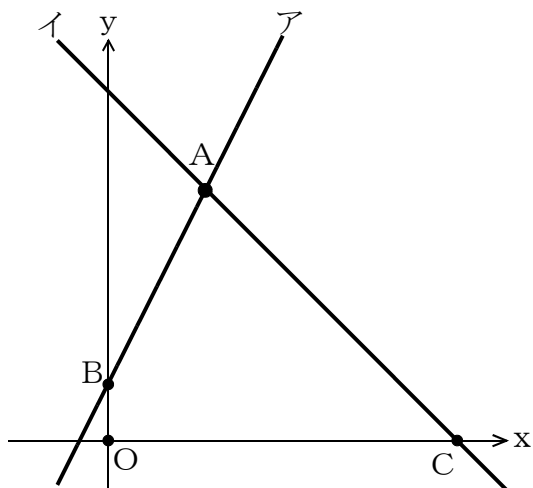

4 以下の問に答えなさい。

〔問1〕 右の図において、 x の値を答えなさい。但し、直線 ℓ と m は平行である。

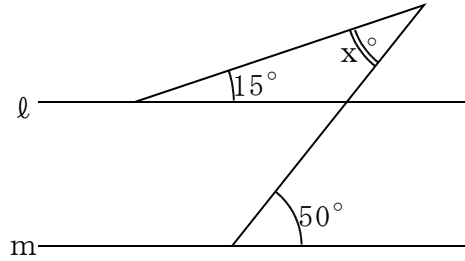

〔問2〕 縦10m，横20mの土地がある。そこへ道幅が3mの道路を下の図のようにつくと、残りの土地の面積は何 m^2 になるか求めなさい。

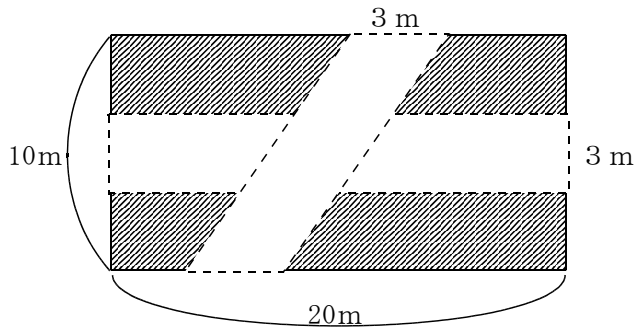

〔問3〕 六面体の展開図として正しいものを下のア～ウの中から選び、記号で答えなさい。

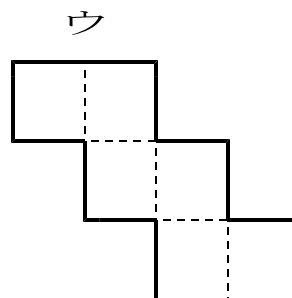
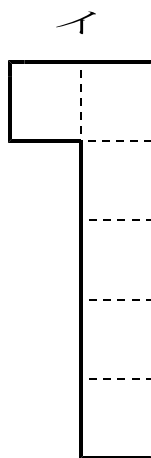
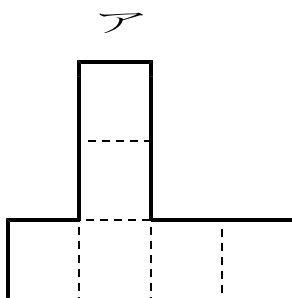

数学 解答用紙 (一般1回目)

科 _____ コース _____ 受験番号 _____ 氏名 _____

1



〔問1〕	
〔問2〕	
〔問3〕	
〔問4〕	
〔問5〕	
〔問6〕	
〔問7〕	
〔問8〕	
〔問9〕	$x =$
〔問10〕	



2



〔問 1〕	
〔問 2〕	
〔問 3〕	50円切手 80円切手
〔問 4〕	A B C D E

3



〔問 1〕	$y =$
〔問 2〕	$x =$
〔問 3〕	

4



〔問 1〕	$x =$
〔問 2〕	
〔問 3〕	